

Organ for Hunsfos Fabrikker
og Norsk Wallboard

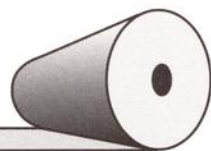

NR. 2
SOMMEREN 1995
35. ÅRGANG



HUNSFOSPOSTEN

Hunfosposten

er utgitt av:
Hunfos Fabrikker
Hunfos Arbeiderforening
Hunfos Funksjonærforening
Hunfos Bedriftsidrettslag

Redaktør:

Reidar Liane
Tlf: 38 15 67 13, arb. 733

Redaksjonen består av:

Hunfos:

Ole J. Tharaldsen
Paul Torkel Joreid
Ole Louis Lilløy
Alf Hodnemyr
Arne Skagestad

Wallboarden:

Tor Strandberg
Arild Eriksen

Trykk:

ScanProfil, på 100g Partner

**Frist for stoff
til neste nummer:
1. August 1995**



Direktøren har ordet

HURRA FOR FELLESSKAPET!

Forleden hadde jeg den glede å være bedriftens representant på en skogdag i regi av skogeierlagene i Vennesla, Øvrebø og Hægeland.

I strålende forsummervær møtte jeg frem på Eikeland sammen med skogfolk, politikere og endel ansatte i Vennesla kommune. Og det ble en lærerik og fin skogdag på alle måter. Vi endte opp på en høyde med praktfull, milevid utsikt over vann, myr og skogkledde åser. Du verden så vakkert det er i Norge! Et vidunderlig syn som ga tanken flukt og perspektiv på hverdagen.

For en flott sammenheng vi lever og virker i! Etter å ha vaktet og stelt skogen, høster skogeieren det som generasjonen(e) før sådde og pleiet. Det betyr arbeidsplasser. Tømmeret transporteres til oss (og til sagbrukene). Gjennom organisert, felles innsats hos oss foredles tømmeret til spesialpapir som skipes til f.eks. England, Italia eller Taiwan. Der er vårt papir innsatsfaktor i produksjons- prosesser. Dette gir også arbeidsplasser, og dermed bedre vilkår for menneskene.

Og dette er et kontinuerlig kretsløp hvor vi kan være med så lenge kundene vil kjøpe våre produkter og skogene såes, pleies og høstes. Når jeg ser Hunsfos i en slik sammenheng blir det virkelig betydningsfullt det du og jeg arbeider med her på bedriften. Det er viktig at vi er dyktige i produksjon, vedlikehold og salg. Ikke bare for kortsiktig profitt, men først og fremst for den store sammenhengen - for det store kretsløp. Det er viktig at vi er dyktige sammen! Da blir det også viktig å hjelpe og støtte hverandre når det trengs. Vi må stå opp for hverandre. Det handler om å være noe for vår neste.

“Det viktigste i livet er ikke å bli til noe, men å være noe for noen”, skal en vismann ha sagt. Jeg tror det er viktigere enn noensinne at vi er bevisste på å fremme denne type verdier. Ikke bare fordi det gir større fellesskapsfølelse, men også fordi at opplevelsen av fellesskap gir trygghet, og når vi er trygge på hverandre så fungerer samarbeidet bedre. Noen av våre kolleger er flinkere til å tenke helhet, sammenheng og fellesskap enn

andre. Takk og pris for at vi har dem - ildsjelene! La oss henge på! La oss være med og støtte opp enten de arrangerer samarbeidsmøter, rydde aksjoner eller sykkelturner!

La disse ordene være en takk og en hyllest til dem som “går i bresjen”. De er også en hyllest til vårt fellesskap og til den sammenheng vi lever og virker i!

Vennesla, 6. juni 1995
Guttorm A. Vennesland

God Sommer !

Week-end tur til Grete Wait's-løpet i Oslo 6.mai 1995



Her ser dere en liten del av den tøffe jenteflokken fra Hunsfos

Det var en entusiastisk gjeng på 15 damer fra Hunsfos som gjorde seg klar til årets Grete Wait's løp i hovedstaden. Humøret var på topp da vi møttes på Vennesla Taxisentral. Vi ble fraktet til Kjevik hvor vi traff resten av buketten. Det var en flott gjeng i nyervervet Hunsfos drakt og bag.

Etter ankomst til Oslo og installering på et av "stadens" beste hoteller, bar det avsted på byen, hvor pizza med diverse drikke ble fortært. På Karl Johan gjorde vi oppsikt med våre like drakter. Vi ble tilsnakket og måtte fortelle hvilken bedrift vi kom fra og hvor den lå i landet. Det ble sen kveld før vi krøp til køys.

Neste dag, lørdag, var dagen med stor D. Etter en formidabel frokost, ble hovedstadens butikker besøkt. Dette er noe som faller i smak for oss damer. Etter en liten hvil med konsentrasjon foran løpet, ble trikk og føtter brukt som framkomstmiddel til Frognerparken, hvor løpet skulle starte.

46.000 jenter, tenk dere det. Den eldste var fler og åtti. Med friskt mot la vi i veg på den 5 km lange strekningen til Bislett, hvor vi fikk medaljer for gjennomført løp

Vi tok igjen "Rimi-gjengen" men akk så sto et tre i veien for en av våre deltagere og så ble vi slått i tid. Heldigvis ble møtet med treet ikke av alvorlig karakter. "Blåveisen varstygg og det var kanskje ikke

så morro å komme hjem, når "blåveisen" hjemme var avblomstret for lenge siden, men "blåveispiken" klarte seg godt lørdagskvelden med fest på restaurant hvor mat og drikke smakte kjempegodt. Det ble ut i de små timer før vi gikk til ro. Søndag var det sight-seeing og på ettermiddagen var det hjemreise. Været var kjempefint og hovedstaden var vakker i sin "mai skrud". Slike sosiale sammenkomster har utrolig mye å si for trivselen på arbeidsplassen.

Vi håper anledningen byr seg til neste år o

*Hilsen Hunsfos-gjengen
Kirsten Olsen*



Takk

Jeg vil takke mine arbeidskamerater for gavene jeg fikk da jeg sluttet.
Hjertelig takk alle sammen

Thorleif Bjørk

Hjertelig takk til bedriften og arbeidskamerater for oppmerksomheten i anledning min 50 års dag.

Solveig Strand

Hjertelig takk til Hunsfos Fabrikker og mine arbeidskamerater for gavene jeg fikk da jeg sluttet.

Alfred Guse

Tusen takk for den fine blomstergruppen som jeg fikk fra fabrikken til min 50 års dag.

Asbjørn Ellingsen

Jeg ønsker å rette en spesiell takk til mine arbeidskamerater fra Pm1 og Pm5, for de flotte gavene jeg fikk da jeg sluttet ved Hunsfos.

Rolf Olsen

Takk til Hunsfos for en god og trivelig arbeidsplass igjennom 39 år, og for den fine isbjørnen jeg fikk. Og tusen hjertelig takk til arbeidskameratene og lederene med tilknytning til Laboratoriene for den flotte "kofte" jeg fikk da jeg sluttet.

Torbjørn Tesdal

Takk for oppmerksomheten til min 60 års dag.

Kari Bjørg Limm

Takk for oppmerksomheten på min 60 års dag 19.05.95.

Einar Bakken



Vinnere av Påskekryst

Ivar Hansen - Lager I
Karl J. Lundevold - el.avd.
Andreas Aamdal - el.avd.

Vi gratulerer og sender skrapelodd i premie.



Smil

- Jeg er glad jeg ikke er født i Franrike.
- Hvorfor det ?
- Jeg kan ikke et ord fransk.

Hvilken sykdom syntes du er den mest skumle ?

- Hemorroider !
- Hvorfor det ?
- De angriper alltid bakfra.

Kvinnen kom løpende inn på Politistasjonen:

- Min mann er forsvunnet !
Dere må hjelpe meg !
- Kan du beskrive ham !
- Ja, han er 160 centimeter lang, veier 120 Kg, og har hengemage, gebiss.....
Nei. forresten - glem det !

Har du hørt at Kari skal reise utenlands for å utvikle sangstemmen sin ?

- Nei, hvordan har hun råd til det.
- Naboen har spleiset.

Har du hørt om kannibalen som dreit ut naboen sin..?

Hvorfor har sjiraffen så lang hals ?

- hakke peiling
- Jo, fordi den skal rekke opp til hodet.

Da et begravellesfølge passerte en uterestaurant reiste en av gjestene seg opp og stod i giv akt.

- Det må jeg sannelig si, sa kelneren imponert.
- Jeg visste ikke at du var slik en taktfull mann.
- Taktfull, og taktfull sa gjesten. Vi var jo tross alt gift i femogtredve år.

Forbehold om skriveleif.

London tur med "cellulosegjengen" 24-26 mars



Her er alle deltakerne fra Hunsfos avfotografert foran trykkeriet vi besøkte.

Etter mange lange kvelder og mye slit med å rive gamle anlegg i cellulosen i vinter var det endelig klart for den etterlengtede belønningen. En weekend i London, der vi skulle besøke ett trykkeri.

Trykkeriet vi skulle besøke var Harnsworth Quays Printing, ett av Storbritannias største og mest moderne. Dette trykkeriet hadde ett forbruk av papir på 350 000 tonn i året, og produksjonen pr. dag var ca 2 mill aviser. Totalt var det 350 ansatte.

Avisene som ble produsert var Evening Standard, Daily Mail, og Sunday Mail. Vi ble tatt i mot i resepsjonen av en av agentene for Hunsfos i Storbritannia, Gifford H. Wright fra Frank Crossleys. Det første som vi la merke til var det sikkerhetssystemet de hadde, Først en portvakt som kontrollerte alt som gikk ut og inn av fabrikk, så ett vaktrom inne i resepsjonen med 3 mann som holdt kontrollen over hele fabrikkområdet.

Da vi kom inn i fabrikk ble vi ført til ett enormt lager bygg uten *en* arbeider, her var det datamaskiner og automatiske trucker som regjerte. Datamaskiner holdt greie på alder og kvalitet på de ca 900 rullene som til en hver tid var på lager, og sendte truckene ut for å hente det de måtte trenge inne på trykkpressene. Rullene ble deretter levert til utpakking, som var ett av de få manuelle arbeidene som ble foretatt. Fra utpakkingen overtok noen andre automatiske trucker som førte rullene til den pressa som trengte nye ruller.

Ut av pressene gikk 6000 aviser i minuttet, hele produksjonen ble styrt inn på forskjellige samlebånd som fraktet ferdig pakket aviser til distribusjons bilene.

Det ble etter hver tid til litt sosialt samvær, vi fikk med oss en sightseeing tur med dobbel dekker, omvisning på Madam Tussade vokskabinett og Imperial war museum.

Resten av tiden brukte vi stort sett på å utforske den fine engelske pub kulturen og Soho.

På vegne av alle turdeltakerne vil vi takke K. Myran, J. Dale, A. Skagestad for at de gjorde denne turen mulig.

Hilsen Jakk og Svein Erik

Smil

-Hvorfor begynte din kone med styrketrening?
- Hun ville så gjerne se yngre ut.
-Gjør hun det da ?
Jada, før så hun ut som en 40-årig kvinne. Nå ser hun ut som en 30-årig mann.

Penger som går opp i røyk

At røyken er helsefarlig vet alle, men hvor mange penger det er å spare dersom du slutter er høyere tall enn røyker vil innrømme.

En av distriktenes Banker har regnet ut hvor mye en kan spare dersom pengene en bruker til røyk istedet ble satt i banken.

Utgangspunktet er prisen for en 20 pakning sigaretter og 10 års sparing. Renten vil etter beløpets størrelse variere fra 3,5 til 5%.

5 sig. pr.dag gir Kr. 48.775.- på 10 år.

10 sig. pr.dag gir Kr. 97.549.- på 10 år.

20 sig. pr.dag gir Kr. 205.445 på 10 år.

40 sig. pr.dag gir Kr. 312.115 på 10 år.

For en familie som røyker 40 om dagen utgjør dette Kr. 36.500 pr. år.

Dersom et ektepar som røyker 20 om dagen sparer disse pengene i et år vil de kunne ta ferie i den beste ferisesesongen på et av de beste Hotellene i syden. Og selv etter at Hotell og reise var betalt ville de sitte igjen med 9000.- i lommepenger.

Det er vanskelig å slutte, men som en sa: "sett en dato, da kan du trappe ned etter hvert og når datoen kommer er du innstilt på at fra da av er det slutt.

Så til neste år tar du med deg kona på en flott sydentur.

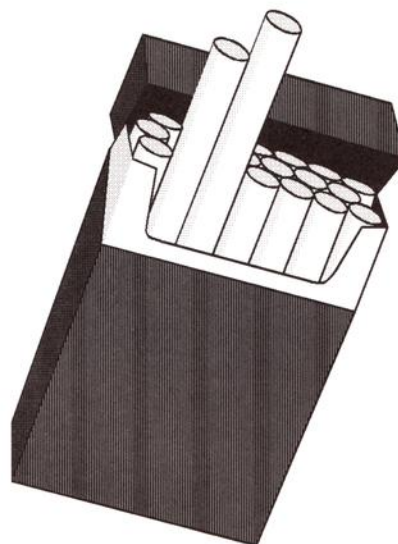

Andakten

Se da Guds godhet og strenghet. Rom.11, 22

Mange mennesker lager seg et bilde av Gud i sitt eget hjerte. Men Gud er ikke slik som våre tanker lager ham, men slik som **Guds ord** forteller at han er. Misforstår du ordet om Guds godhet og strenghet, farer du vill. Om du ellers ikke forstår alle sannheter i Guds ord kan du bli frelst for det, når du bare vender deg til Jesus med dine synder. Men se Guds godhet og strenghet. Mange misforstår Guds godhet slik at de har ingenting å frykte. De kan gjøre med Kristus hva de vil og likevel møte en nådig Gud. Andre mener at Guds strenghet er så stor at alt er håpløst for dem. Guds strenghet rammer alle dem som vender Gud ryggen og forkaster den nåde som tilbyes oss i Kristus. Den som gjør det, lever under Guds strenge dom. Guds godhet åpenbares for alle dem som kommer til Kristus med et botferdig hjerte og omvender seg til Ham, og tror på den nåde som rekket dem i Kristus. Det er ingen annen synd som utelukker oss fra nåden, enn vanntroen. Er din synd ellers aldri så blodrød og stor, kan du få tilgivelse for den hos Jesus når du omvender deg. I sin godhet innbyr han oss alle til å komme. I sin strenghet må han en dag lukke himmelen for dem som forakter hans nådekall.

Oppfordringen er : Ikke stol på deg selv, men gi Guds ord rett. Det kan forvandle ditt liv !

***Lykke til
Hilsen Egon***

En prat med Einar Solli

Fullt navn: *Einar Solli.*
Alder: *42 år.*
Sivil status: *Gift med Elin, har 3 barn.*
Bosted: *Søm i Kr.Sand.*
Yrkestittel: *Vernesjef.*

Hva er en perfekt helg for deg?

Jeg er glad i naturen.

Hjelper du kona med husarbeidet?

Ja, jeg syntes selv jeg er ganske huslig.

Hva setter du mest pris på hos din kone?

Hennes raske replikk.

Hva er dine beste egenskaper, tror du?

Lytte på andre.

Og dine dårligste...?

Får alltid for liten tid.

Er du A eller B menneske?

Jeg er nok A menneske.

Din yndlingsrett/drikk?

Liker godt Kinamat, yndlingsdrikk er melk.

Hva liker du best på TV?

Naturprogrammer og sport.

Hva leser du helst?

Aviser og noe skjønnlitteratur.

Favorittmusikk?

Liker all slags musikk.

Hobbyer?

Ingen spesielle.

Hva er det verste du vet?

Urettferdighet.

Hva slags bil har du?

Saab 900

Verdens vakreste kvinne?

Hanna Kvanmo

Hva har du på nistematen?

Spiser ikke på jobben.

Hva gjør deg skikkelig sint?

Slendrian.

Hvor kunne du helst tenke å reise i verden?

Egypt og det fjerne østen.

Driver du med fysisk aktivitet?

Alt for lite.

Er det noe du virkelig "brenner" for?

Barnas ve og vel.

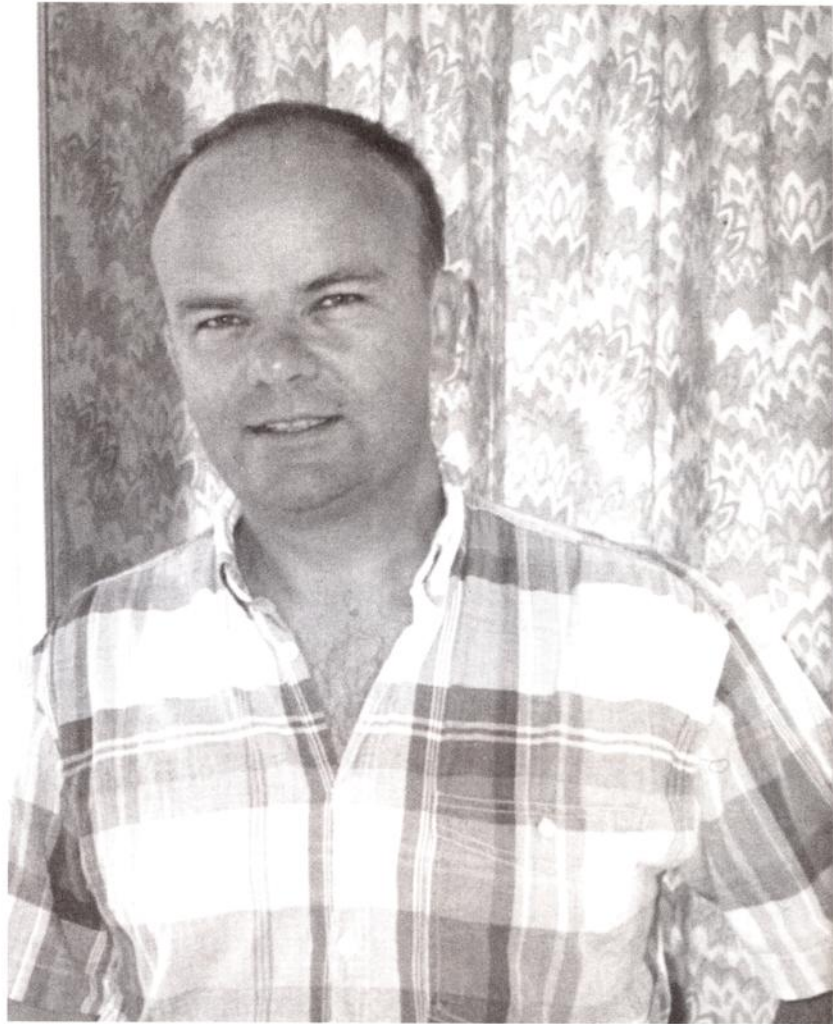

Hvis du fikk en million kroner for å gi videre til et godt formål, hvem ville du gi dem til?

Uten tvil Frelsesarmeen.

Hvor skal du tilbringe ferien?

Jeg skal to uker på hytta i søgne, samt en uke med noe farting i Norge.

Årets sussebass



Hunfos store sussebass fylte 30 år, 21. mars. Her er han i full gang med å selge vaffler. (er det pepper i røra mon tro...?)

Fiske konkurransen på Vesøy

Årets fiskekonkurranse ble aviklet også i år pinseaftnen. Været var bra, men desverre var vinden så sterk at det ble store problemer for fiskerne å få ut snørene, men som vanlig var stemningen helt på topp blant deltakerene.

Salget av brus, pølser, og kaffe m.m. gikk unna i stort tempo, mens storfiskerne var ute på fjellene og fisket, ble der arrangert leker for ungene med finpremier.



Vinnere av Voksen klasse

Premie (Voksne)

Vinner av påhengsmotor ble Rune Heggland (mest i kilo-1960 gram).

Vinner av fiskestang med snelle (Ambassadør) for flest fisk ble Alf Dale. (her var der flere med likt antall, så det måtte trekning til.

Vinner av ryggsekk ble Anny Bergland, for størst fisk (1520 gram).

For at alle skulle ha sjanse til premie, ble der trukket ut en vinner av fiskestang m/snelle. Vinneren her ble Per Einar Lundevold.



Vinnere av Barne klasse

Premie (barn)

1. premie Tone Benneche for mest i Kg. (530gr) Fiskestang med snelle.

2. premie Jon H. Lundevold for flest fisk (2 stk.) Fiskestang med snelle.

3. premie Stian Knutsen (trekning blant alle i barneklassen) Fiskestang med snelle.

Der var 55 voksne og 12 barn med på fiskekonkurranse. Tilsammen ble der fisket opp 41 fisker, med en samlet vekt på tilsammen ca. 21 Kg.

Der var påmeldt totalt 94 personer, mens fram møte var på 67 personer. Neste år håper styret på at alle påmeldte møter fram, så slipper vi alle problemene som oppstår i forb. med merking av fiskeplasser, og innkjøp til kiosken.



Vesøy er en nydelig plass, og et riktig ferieparadis

Hvilke ferieplaner har du ?



Astrid Hodnemyr

Alf og mæ reiser 19/6 fra Bergen med hurtigruta "Nordlys" til Nordkapp. Turen tar en uke og ender i Kirkenes. Vi tar fly hjem fra Kirkenes og nyter resten av sommeren på sørlandet. Vi gleder oss vilt til denne turen som vi har planlagt i 31 år.



Anita Foss

Bryllup - Hytteferie i Åseral og bryllupsreise til Kypros.



Karin Hodne

Vi reiser en tur til Melkevika dersom vi får låne hytte. Resten av ferien tar vi som det kommer.



Svein Johansen

Vi planlegger en ukes tur til Danmark og også en tur til Lista som vanlig.

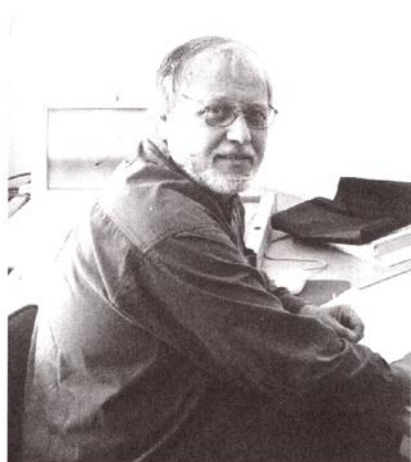

Steinar Gjertsen

Har allerede brukt halve ferien i mitt engasjement for Lions. Resten av ferien skal benyttes sammen med gode venner for å spille golf i Sverige i august.



Sigvart Bakkan

Det blir 14 dagers tid i campingvogna, der Trondheim er ett av reisemålene.

Hvilke ferieplaner har du ?

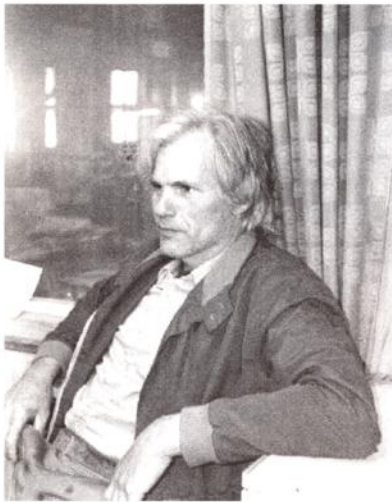

Kjell Helge Haugen

Skal være hjemme og stelle med gårdsbrukene (har tre stk.). Blir en del bi(e)arbeid. Ellers skal jeg male huset.



Frank Børjesson

Til Sverige en ukes tid, pluss en uke hos min søster i Drammen.



Ingvar Gundvaldsen

Male huset (restene fra i fjor). Det blir noen småturer, kanskje en tur til Sommerland i Telemark.



Lars Vidar Løyte

En tur til Oslo og Sverige. Så blir det en tur i min fars båt (hvis jeg får låne den).



Rune Langseth

Skal til Norway Cup der jentungen skal delta for Sentrum. Ellers blir det å ligge i horisontalen i campingvogna.



Jarle Lie

Mopedtur til Danmark og entur til hytta i Grimstad, samt en uke på Aker Brygge.

Hvilke ferieplaner har du ?



Tommy Slåen

En tur til Volda, ellers blir det å skrape og male huset. Kanskje en tur til Hovden hvis det blir tid.



Rune Abrahamsen

Til Syrtveit for å padle og raftet, og en hemmelig tur til utlandet.



Gunstein Vigsnes

Bø i Telemark, samt bryllup i Stavanger. Rekker kanskje en tur til Vesøy for å dykke.

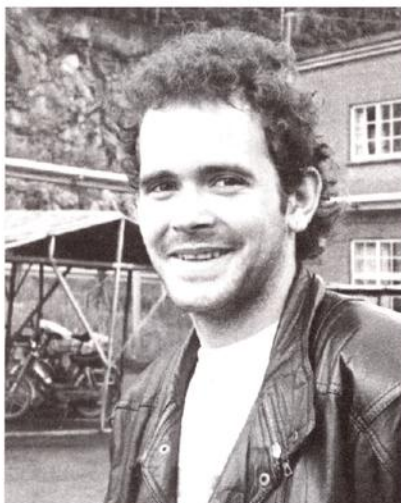

Jens Beneche

Skjærgårdstur rundt omkring på Sørlandet.



Kano tur i Ogge

Det blir arrangert kano tur i Ogge fra Lørdag 22. til Søndag 23. Juli.

Avreise fra Ogge Gjestehjem Lørdag formiddag. Så satser vi på å padle ca. 3 til 4 timer i behagelig tempo, før vi slår leir for kvelden.

Vi setter kursen hjemover på Søndag formiddag, så er vi inne til Ogge Gjestehjem på ettermiddagen.

Ta med sovepose, grillmat og noe som kan slukke tørsten. Geir Sandaker står for musikk på kvelden.

Leie for kano er 80 Kr.- pr person.

Alle ansatte er velkommen til å delta på turen !

Påmelding til O.K.Hodnemyr (tlf:541) eller S.E.Slåen (tlf:685) inne 28.06 1995.

Veteraner som takker av

Hunfosposten har hatt en intervju-runde hos en del "veteraner", hvor vi stilte 4 spørsmål:

1. *Hvor lenge har du arbeidet på Hunsfos ?*
2. *Hvor har du arbeidet på Hunsfos ?*
3. *Har du arbeidet andre steder før du begynte på Hunsfos ?*
4. *Hvilke planer har du som pensjonist ?*

Odd Arstad

1. Ansatt i 45 år.
2. Forskjellige oppgaver innen transport og lager.
3. Ingen.
4. Stelle hus og hage og bruke mye tid på favoritt hobbyen jakt og fiske.

Rolf Olsen

1. 44 år.
2. Taubanen, Pm 1-2 og Pm5. (var også så vidt innom 3-4)
3. Nei.
4. Har nok å pusle med når man har hus og hage, ellers tar jeg en dag av gangen.

Atila Bende

1. 15 år.
2. Papirlageret.
3. Høie i 21 år.
4. Ingen spesiell planer.

Thorleif Bjørk

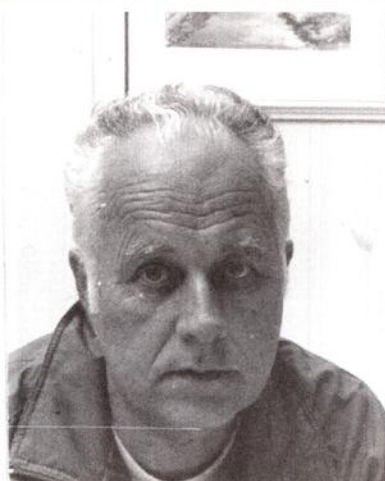

1. 41 år.
2. Pm2 -vira -glitten. Jagenbergsaksa fra den var ny. Formann på Skjære, saksosal i 14 år.
3. NSB på Eidsvoll en kort periode.
4. Hus og hage samt en del fisking, og vil tilbringe en del på hytta ved Oggevann.

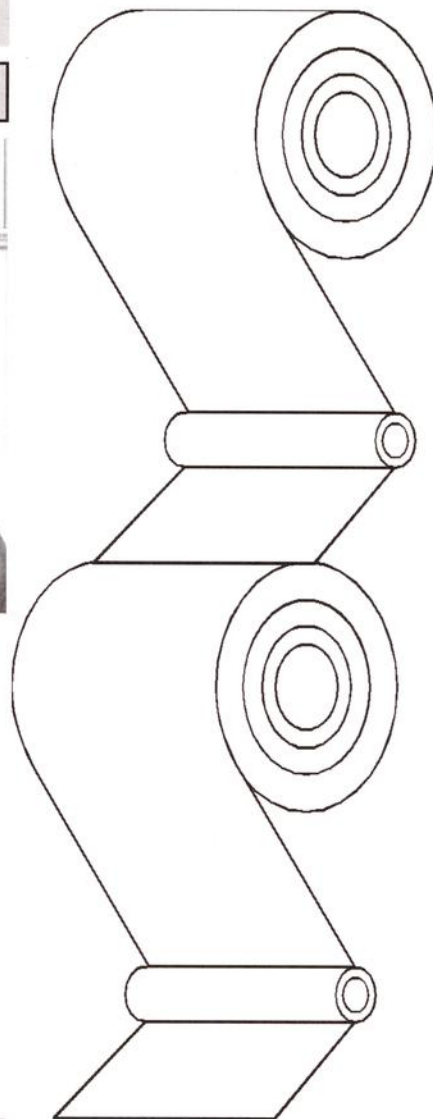

**Husk frist for stoff
til neste nummer er
1. August.**

Tapetmesse i Roma

Hvert år har våre tapetkunders yrkesorganisasjon I.G.I. et tre dagers møte med foredrag fra morgen til kveld om forskjellige emner.

Copy rights på tapetdesign og farver, trykkmåter, vann eller solventbaserte farver, trykkmetoder, miljøaspekter, tekniske samarbeid, felles europeisk norm på tapet produktene med minstekrav til f.eks. vaskbarhet, lysekthet, brannherding etc.

Til denne konferansen får også en del leverandør-representanter anledning til å være med som associate members, dvs. vi har ingen stemmerett. Her dukker våre konkurrenter fra Finland; Kyro, Aane Koski og Kangas opp, det samme gjør Kymmene fra Tyskland og Sibille Dalle fra Frankrike. Videre møter mange av våre kunder i de forskjellige land opp og ofte med personer som vi ellers ikke treffer i vårt normale salgs/innkjøps kontaktnett.

Konferansens innhold og forskjellige foredrag er ofte av mindre interesse for oss leverandører. Det får vi ta for hva det er. Det viktigste er de kontaktmuligheter som finnes, nyheter og informasjon som fanges opp, sosiale aspekter som ikke minst er svært nyttig for videre arbeid og forbindelser senere ved besøk etc.

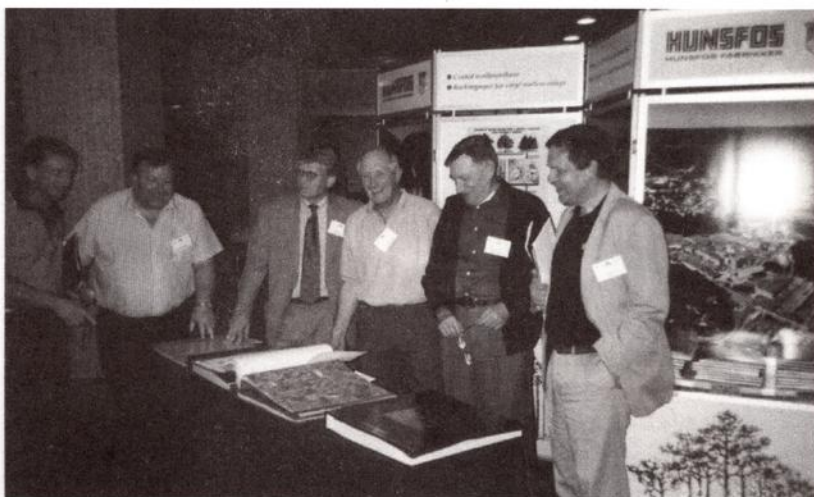

Fra venstre: Golin Gallagher New Zealand, Bill Barnes England, Per Boman Ekmans Italia, Jan Tunstall England, Arne Skagestad Norge, Gerait Rasch Tyskland. Roma 22.06.1995

Denne gang hadde vi sendt ned to store kasser med diverse utstyr som skulle settes sammen og presentere Hunsfos som en viktig tapetpapirleverandør. Hele utstyret, som var flyfraktet med DHL med garantert fremkomst i god tid, ble sittende fast i toll i Roma. DHL var hjelpeløs, 1 million lire ble forlangt og alt var bare umulig. Til slutt fikk jeg med to kollegaer - én av dem flytende i italiensk - kjørte til DHL på flyplassen og plagde livet av alle som hadde noe med våre kasser å gjøre. Kassene sto der midt foran nesa på oss. Etter 4 1/2 timers masing, besøk hos tollsjefen og pushing på DHL for å skaffe transport, fikk vi endelig frigitt kassene uten toll!

Antagelig skulle vi ha "smurt" noen sentrale personer, så hadde det gått fortere.

Utstyret fikk vi kjørt raskt til hotellet og montert på rekordtid selv om vi var 15 minutter for sent ute. Standen var populær. Mye folk var innom og 2-3 personer/firmaer må vi nå besøke som resultat.

Midt oppi vår toppinnsats for å montere utstyret, kom sjefen for vårt finske konkurrentfirma bort og sa: "Nå, Arne, bygger du hytte?". Svaret passer ikke i Hunsfosposten, men vi er fremdeles konkurrenter!

Arne Skagestad

Husk redningsvest !

Info om "AKAN" på Hunsfos

Hunsfos Fabrikker kan tilby hjelp.

Vi har et eget AKAN-utvalg, nedsatt av AMU. Vi har støttekontakter rundt i bedriften og vi har kontakt med spesialklinikker som konfidensielt gir råd, veiledning og behandling.

Rusmiddelmissbruk.

er et av de største problemområdene i vårt samfunn. Problemet rammer ikke bare den enkelte, men også familie og nærmeste miljø.

På en stor arbeidsplass som Hunsfos vil det alltid være en del mennesker som i større eller mindre grad misbruker rusmidler slik at det går ut over arbeidssituasjonen. Dette misbruket koster den enkelte, samfunnet og bedriften store penger i form av fravær, skoft og skader. Misbruket belaster en familiesituasjon og fører ofte til økonomisk og sosial ruin.

Å løse et rusmiddelproblem

krever samarbeid, omtanke og initiativ. Rusmidlenes virkning og våre egne holdninger kan så lett bidra til det stikk motsatte. Det handler ikke om å moralisere - det handler om å bry seg om.

Det handler ikke om å dømme - det handler om medmenneskelighet.

Bedriftens målsetting er at alle ansatte skal få økt innsikt i og kunnskap om hvordan vi kan hjelpe medarbeidere med rusproblem, slik at ansettelsen kan opprettholdes. Den enkelte personalansvarlig avdelingsleder har et spesielt ansvar i denne sammenheng.

Alle ansatte har et moralsk ansvar for å gi hjelp og støtte til medarbeidere som har utviklet eller er i ferd med å

utvikle et rusproblem.

Hva

AKAN er en organisasjonsmodell for å takle rusproblemer i arbeidslivet. Dette gjøres i samarbeid mellom de ansatte organisasjoner og bedriften. AKANs formål er ved opplysning og påvirkning, å være med på å forebygge rusmiddelbruk og å hjelpe alkoholskadede og narkomane til et normalt liv.

Hvorfor

Fordi rusmiddelmissbruk er et av de største problemområdene i vårt samfunn som ikke bare rammer den enkelte, men også nærmeste miljø og familie.

AKANs oppgave er ikke å drive "politivirksomhet" - heller ikke å moralisere - men kun å være til hjelp, slik at vedkommende kan fungere både på jobb og hjemme. AKAN er heller ikke noe avholdsorgan.

Hvem

Alle, dvs. arbeidskamerater, familiemedlemmer eller andre venner, skal, når de vet at en arbeidstaker har problemer med alkohol eller narkotika, henvende seg til AKAN, slik at vedkommende blir gitt tilbud om behandling.

Hvordan

Medlemmer av AKAN-utvalget, dvs. hovedkontakt, bedriftshelsetjeneste og personalavdeling, vil alle ha kunnskap og kunne gi rettledning og AKAN-arbeidet. Likeledes vil arbeidsleder ha informasjon og kunnskap om dette. Man kan også henvende seg til fagforeningen for å få hjelp og rettledning.

Alle som har befattning med AKANs arbeid ved Hunsfos fabrikker har taushetsplikt.

**Det fins en løsning. La oss finne den sammen.
Hilsen**

AKAN-utvalget

Det finnes en løsning.

La oss finne den sammen.



Min hobby

Steinar Ravnevand

Akvariefisker

I sin enebolig oppe i Eikelandsdalen dyrker Steinar sin hobby i fullt monn. Her finner vi flere store akvarier med et yrende liv av fisker i ulike størrelser. Her er det fisker fra 3-4 millimeter og opp til 1/4 kg.

Vi avla Steinar et besøk og lurte på hvordan denne hobbyen startet.

Det startet i 12-års alderen. Jeg kom over en bok om akvariefisker og ble interessert fra første stund. Noen dager etter var jeg i byen på en zoo-forretning og kjøpte mitt første akvarie, et lite på 15 liter, og 5-6 fisker. Disse døde dessverre nokså fort så det ble å kjøpe nye og samtidig lese en god del om hvordan pass og stell burde utføres for å kunne beholde fiskene.

Kan du selv fange fisker i salt/ferskvann?

Enkelte arter kan man fange, bl.a. stingsild. Karpefiskene har jeg fanget selv. Disse fikk jeg i et tjern ute ved Dyreparken. Går ut fra at disse hadde "rømt" fra parkens akvarie. I dag er disse utryddet i tjernet ved hjelp av gift, det kunne ha gått ille dersom disse hadde kommet sammen med norske fiskearter.

Er hobbyen dyr?

Det kan bli forholdsvis dyrt i innkjøp, men når en begynner kan en kjøpe brukte akvarier, disse selges for halv pris. En bør ha akvariet på 100 liter og 5-10 fisker og så utvide etter hvert. Jeg vil også anbefale å lese om de enkelte fiskearter, det er jo ikke alle arter som kan plasseres i samme tank. Fisker får du kjøpt fra kr 10,- til over kr 2000,- pr.stk.

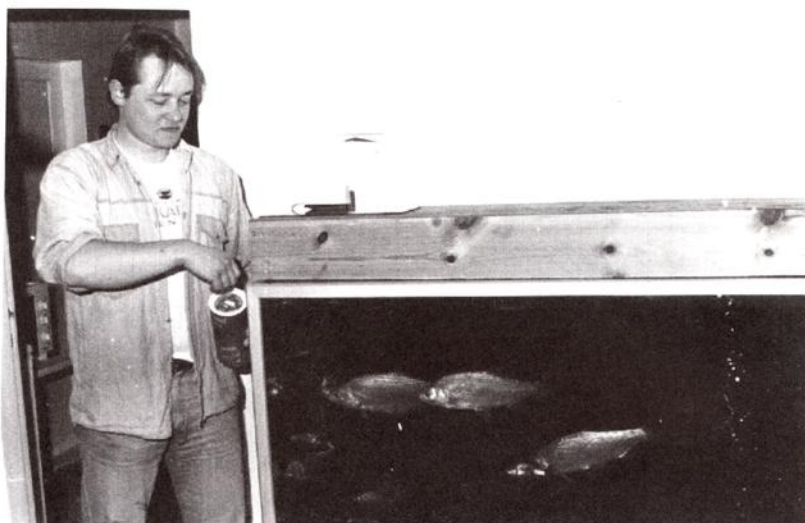

Avler du egne fisker?

Ja. Har både fisker som føder levende unger og eggleggende fisker. Største problemet er at den største fisken eter opp de små, så jeg må skille disse i begynnelsen. Det er en rar opplevelse å se når nye fisker blir født, straks de forlater moren svømmer de i ly blant vannplantene. Temperaturen er også viktig, spesielt for tropefiskene, vannet bør ikke komme under + 10 grader.

Hvor mange akvarier og fisker har du i dag?

Jeg har 5 akvarier som er i drift i dag, jeg har vært oppe i 10, og de er i størrelsen fra 100 til 500 liter. Antall fisker er umulig å si, men det er nok over 200.

Må du ha "barnevakt"?

Slik som det er nå kan jeg være borte i ca. 1 uke, men når jeg har yngel må de ha mat regelmessig hver dag, flere ganger om dagen.

Hva er de fineste fiskene du har?

Det er Pterophyllum altum, også kalt "Skalare". Dette er en sjelden art som kommer fra Amazonas og det er kun i en spesiell bielv de finnes. De koster kr. 360,- pr. stk og i dag har jeg kun 2 stk. av disse.

Hva er din fremtidsdrøm mht. denne hobbyen?

Da jeg har eget hus er det meningen å innrede et spesielt rom i kjelleren hvor jeg kan ha akvariene langs veggen og termostatstyrt varmeanlegg slik at jeg alltid har riktig temperatur. Da vil jeg spesialisere meg på noen få arter og drive en del avl, bl.a. for salg.

Dersom vi til slutt skulle gi nybegynner tips, hva vil du da si?

Kjøp bøker om emnet. Det er en god del man bør ha kjennskap til før en har glede av hobbyen. Bl.a. stell av akvariet og ikke minst sammensetting av fiskearter i et akvarie, det er flere arter som ikke går sammen.

Fiskene bør mates to ganger om dagen med forskjellig type for. Vannplanter må en ha en del av, disse fås kjøpt i zoo-forretninger. Jeg rengjør hvert akvarie en gang i uken. Man kan få kjøpt utstyr som gjør rengjøringen lett. Vi kan bare slå fast at denne hobbyen virker svært interessant. Og vi klarte ikke å løsrive oss før etter flere timer. Det var alltid ett eller annet som skjedde i de forskjellige akvariene.

Fotball

1. Lag.

H.F.1 - Spareskillingsbanken.....	3-2
H.F.1 - Handelsreisende.....	3-7
H.F.1 - Wige/Wall.....	6-4
H.F.1 - Falconbridge.....	2-8



2. Lag.

H.F.2 - Bryggeriet.....	1-12
H.F.2 - Lærerne.....	1-9
H.F.2 -	6-4



3. Lag.

H.F.OB - Falconbridge.....	3-9
H.F.OB - Lærerne.....	1-4
H.F.OB - V.A.E.....	4-1



I tillegg slo laget Fævennen 4-3, men sistnevnte har trukket seg fra serien. Røk ut i 2.runde i Cupen.

Sommer konkurranse.

Hvor på Hunsfos er dette?

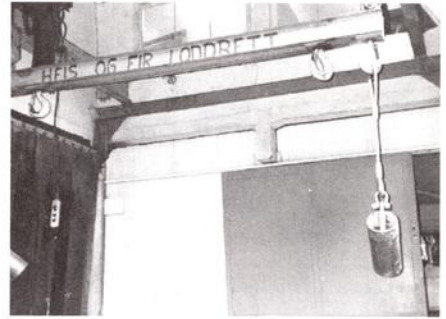

Bilde nr.1

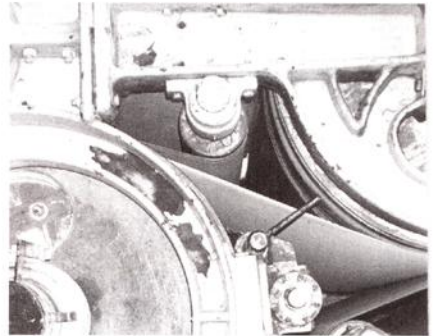

Bilde nr.2

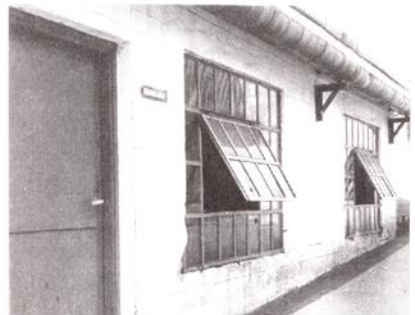

Bilde nr.3

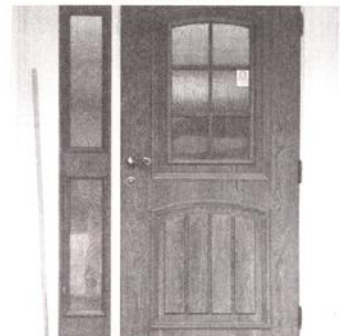

Bilde nr.4

Vi trekker ut 3 vinnere som for skrapelodd. Svaret sendes til redaksjonen innen 1. August.





NORSK WALLBOARD'S SIDER

Fabrikkens gang

Vi har tallene klare for salg og produksjon til og med juni og vi skal se litt på disse.

Produksjon pr. 31/5-95	
Standard vegg/takplater	1159 tonn
Malte plater	7096 tonn
Gulvplater	564 tonn
2-6mm tynne plater	2809 tonn

Total produksjon	11628 tonn
------------------	------------

I tillegg til dette er mellomlageret av halvfabrikata redusert med 1075 tonn. Det har vært en del problemer i produksjonen, spesielt ved herde/fukteavdeling, dette skyldes problemer i forbindelse med automatiseringen. Utkast/svinn og sekunda er stort sett på budsjettnivå.

Salg pr. 31.05.95	
Standard vegg/takplater	1148 tonn
Malte plater	5138 tonn
Gulvplater	492 tonn
2-6mm tynne plater	2480 tonn
Ekspert	2433 tonn

Totalt salg	11691 tonn
-------------	------------

Salget har vært bra i enkelte perioder i år, men mai måned ble dårligere enn budsjettet. Hva dette skyldes er vanskelig å si, men det er litt foruroligende. Salget totalt i år ligger foran fjoråret, men vi er fortsatt litt etter budsjettet.

På innland har vi et bra salg av antikk takplater, faspanel og sutak. Taperne i det norske markedet er gulvplater og plankett.

Ekspertmarkedet er fortsatt vanskelig, spesielt taper vi i Holland, samtidig som vi ikke oppnår de budsjetterte tall på Tyskland. Vi satser fortsatt frisk på Holland og Tyskland, men det tar tid.

Økonomisk fikk vi en dårlig start på året, men de gode tallene for mars og april har rettet opp mye av dette. Vi sliter fortsatt med lave tonnpriser og store utgifter til spesielt tømmer og damp. Virkeskostnadene vil nok stabilisere seg på et lavere nivå når vi nå får inn mer honved enn tidligere i år. På energisektoren har vi nå gått over fra olje til el. kraft, dette vil før til lavere energi kostnader.

Det blir en spennende høst for Norsk Wallboard, vi må ha et bra salg for å klare våre budsjetter ut året.

Ellers kan vi nevne at arbeidet med å koble oss til industriledningen fra Hunsfos er ferdig, vi står foran en hektisk tid med mye reparasjoner og vedlikehold i ferien.

Automatiseringen ved Norsk Wallboard

Mange er spente på hvor langt vi er kommet i

automatiseringsprosessen på Wallboarden, og hvor operatørsentralen skal plasseres. Redaksjonen avla konsulent

Eirik Lange i firmaet Shipco et besøk, Lange er innleid i Godtfredsens sykefravær.

Eirik fortalte oss i april at sentralen er ferdig tegnet og skal stå i vestenden av Gullblokka, med trapper ned til presse to.

Ved linje en kommer trappen ned der glansplatene står i dag. Det

kommer også trapp direkte opp til defibavdeling. På det siste automatiseringsmøtet i mai kom det fram nye momenter om sentralen, kanskje den heller kunne plasseres der formannskontoret ligger i dag. Det ble besluttet å utsette plasseringen en stund til, dette vil nok medføre at Eirik ikke blir arbeidsladig med det første.

Vi traff også en stresset og noe frustrert Helge Haugland, de er han som står for hele datastyringen av fabrikken. Han sier at de ligger noen uker etter framdriftsplanen, noe av grunnen til dette er ting som har dukket opp under prosessen, spesielt mekaniske ting og problemer med samarbeidet. Helge har stått på både dag og natt og han har gjort en kjempejobb i denne prosessen. Det gjenstår noe arbeid ved sputnikken, kabelen til opptaksmaskinen er strukket, så i løpet av en lang-

- helg kan de legges inn på skjermen. Det er også bestilt deler til Defiben og der er også en del forberedende arbeid allerede gjort og der regner han med å bli ferdig til nyttår.

Teknisk sjef Taraldrud sier at maskineriet var mer nedslitt enn ventet, men optimist som han alltid er regner han med at framdriftsplanen skal holde. Framdriftsplanen går ut på at det etter ferien skal de kjøre med en mann mindre og i løpet av året skal to mann bort. Neste sommer regner han med at vi skal være fem mann igjen på hvert skift mot i dag ni mann. Hva da med de som blir fornye.? Vi håper at vi kan øke driftstiden og da kan vi bruke dem der. Dersom ikke salget bedrer seg vesentlig kan det bli snakk om oppsigelser.

De fleste personer virker positive til prosjektet, sier Taraldrud. Men arbeidsgruppene som gikk i oppløsning og det dårlige fremmøte på automatiseringsmøtene skulle kanskje tyde på noe annet. Vi får vente og se kanskje det går bedre enn mange frykter.

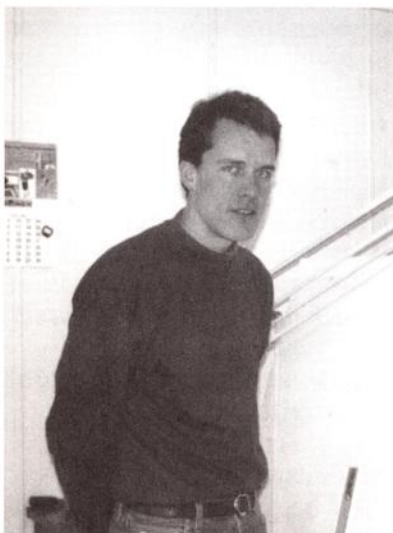

Konsulent Eirik Lange ved Norsk Wallboard

FØRSTEHJELPSKURS VED WALLBOARDEN.



Bak v: Helge Håland, Bjørn Urdal, Steinar Sjøberg, Kjell Tore Haugland, Walter Abrahamsen, Sigbjørn Bjørkås, Alf Magne Lundevold, Arnstein - Jeppestøl, Arne Ås. Foran v: Steinar Fredriksen (kursleder), Henning Nilsen, Ove Høykleiv, og Arild Karlsen. N.W. Mars 1995

Tidlig i vår ble det holdt førstehjelpskurs for saniteten ved Wallboarden. Kurset ble holdt på Holtehaug og det gikk over tre kvelder. Kursleder var leder for saniteten Steinar Fredriksen.

Det var 13-14 deltakere som møtte fram, det er mange det ikke passer for grunnet skiftarbeid.

Å kunne førstehjelp er noe alle burde, om man har hatt et kurs en gang så glemmer man det fort slik at en oppfriskning kan være nødvendig. Det viser seg at det er fort å glemme viktige ting, da man heldigvis sjeldent får bruk for førstehjelpskunnskapene.

De første minuttene etter en ulykke er det viktig at de tilskadekomne får korrekt behandling.

Første kvelden på kurset gikk med til å fortelle om materieli og utstyr, rutiner som var viktig å følge og hvor viktig opptreden på skadestedet kan være.

Andre kvelden ble det vist film om hvordan man skulle yte førstehjelp til en hjerte pasient. Det gikk på hjertemassasje og munn til munn metoden, og viktigheten av å holde på helt til profesjonell hjelp kom til stede. Steinar hadde også lånt ned den nye ambulansen til Vennesla Hjelpekorps, en nesten ny

Volvo de hadde fått kjøpt etter OL på Lillehammer. Han demonstrerte alt utstyret i bilen, blant annet en hjerte-starter som Wallboarden har ytet støtte til. Kvelden ble avsluttet med en billedserie som viste eksempler på brudd-, kutt-, brann-, forgiftnings- og indre skader, og hvordan disse skulle behandles.

Tredje kvelden ble det også vist film og den tok for seg førstehjelp på spebarn og barn. Igjen var temaet drukning, brannskade, forgiftninger, bruddskader og kvelning med fremmedlegeme i halsog svelg. Etter det tok Steinar opp førstehjelp ved diverse sykdommer som hjerneslag, epilepsi og andre akutte sykdomstilfeller. Til slutt fikk alle prøve seg på dukka, med trening på munn til munn metoden og hjertemassasje.

Det ble selvfølgelig en del morsomme kommentarer, som vi ikke tør referere her (enhver får tenke sitt), men hele kurset ble holdt i en fin tone, skjønt alvoret lå bak hele tiden. Så vi tror målsettingen holdt at alle deltakerne kan utføre korrekt livreddende førstehjelp.

Vår nye administrasjonssjef.



Jan Hestås

Jan Hestås ble ansatt som administrasjonssjef ved Norsk Wallboard fra 1. mai i år. Hans ansvarsområde er som en god gammeldags kontorsjef, med ansvar for stabsfunksjoner som personal, økonomi og EDB. Redaksjonen har avlagt Hestås et besøk og vi spurte om han ville fortelle litt om seg selv.

Jeg er egentlig fra Marnardal, er 38 år gammel, gift og har tre barn i alderen fra 2 - 10 år. Nå er vi bosatt på Høietun, hvor vi trives veldig bra. Jeg er utdannet siviløkonom fra Bedriftøkonomisk Institutt. Etter fullført siviløkonomstudiet arbeidet jeg et år i Oslo, i et firma som drev med EDB-systemer i alle fasonger, firmaet het forøvrig Computas. Min nåværende kone og jeg ble ganske raskt enige om å flytte hjemovertil Sørlandet snarest mulig. Jeg fikk jobb hos Ole Moe, og der ble jeg i fire år, deretter jobbet jeg et år hos Touche-Ross før jeg fikk stillingen som økonomisjef hos Meieriet Sør. I hele min yrkesaktive karriere har jeg jobbet med økonomi og EDB.

- Dette viser at du har en solid utdanning og at du har gjort det bra i din yrkesaktive periode, hvordan kan det da ha seg at du søker deg til-

-Norsk Wallboard?

- Stillingen som administrasjonssjef så veldig spennende ut, her var det felter som jeg tidligere ikke hadde jobbet med. Personal og organisasjon var nye arbeidsområder for meg, på disse områdene hadde jeg liten erfaring og de virket spennende for meg.

Stillingen fristet, tidligere har jeg jobbet mest i stab, nå fikk jeg muligheten til å jobbe mer mot bedriften og dens ansatte. Organisasjoner er også nytt for meg, jeg har aldri tidligere vært ansvarlig for bedriftens forhold til de ansattes organisasjoner. Det er mye å sette seg inn i.

- Du har vært på Wallboarden nå i en drøy måned, hva er ditt inntrykk av bedriften?

- Bedriften har mange positive medarbeidere, bedriften har et meget godt miljø. Jeg har blitt meget godt mottatt. Det virker som om vi er i en travel organisasjon, det er mye å gjøre, men i all travelheten glemmer vi ikke det sosiale aspektet som en kaffekopp medfører.

- Bedriften har den senere tid vært utsatt for konflikter, den har vært preget av samarbeidsproblemer, hva er din medisin for å unngå konflikter i fremtiden?

- Alle konflikter som rører seg i bedriften må tas opp, ingen konflikter blir løst ved å skyve problemene under teppet. Konflikter må tas opp på et saklig plan, den må opp på bordet og løses til det beste i fellesskap. Samarbeid er her et viktig stikkord, folk må være villige til å lære seg noe nytt, villige til å utvikle seg. Det er veldig viktig i fremtiden at alle våre medarbeidere motiveres til å dra lasset sammen for å oppnå de målene vi har satt for bedriften.

Du har nå fortalt litt om deg selv, din utdanning og dine -

-åri arbeidslivet, men vi lurer på hva du driver med i fritida?

- Problemet for meg er at jeg er altfor glad i å jobbe, med hus og hage samt tre barn som skal følges opp, blir det ikke tid til så mye mer. Jeg er ingen aktiv fritidsmann, men er litt engasjert for mitt nærmiljø.

Vi takker Hestås for en koselig prat og ønsker han lykke til i sin nye jobb på Wallboarden.

NY DRIFTSASSISTENT.



Frank Willy Johansen

Fra 1. juni ble Frank Willy Johansen ansatt som driftsassistent i produksjonen. Han er opprinnelig fra Nord-Norge og kom til Vennesla som sjuåring, og har bodd her siden. Frank er 40 år og er bosatt på Heiselflaten, han har jobbet hos oss en uke da vi avlegger han et besøk for å bli bedre kjent med han. Vi spør Frank om hans utdanning og yrkesbakgrunn?

- Utdannet maskinist og seilte til sjøs i tretten år, gikk gradene i maskinen og var maskinsjef de siste årene. I 1986 begynte han i Nordsjøen, hos Philips Petroleum på Ekofisk-feltet. Da Wallboarden lyste ut stillingen som driftsassistent i produksjonen, virket dette spennende og jeg søkte. Heldigvis fikk jeg jobben, men det var en brå overgang fra oljeindustrien til-

-Norsk Wallboard.

- Du får nå ansvar for den daglige drift i produksjonen, har du noen erfaringer fra prosessindustri?

- Ja, det har jeg, hele tiden på Ekofisk var jeg ansatt på produksjonsplattform, og det er til en viss grad sammenlignbart med annen industri. Til sjøs var jeg den siste tiden på en stor turbintanker på 230.000 tonn, og her fikk jeg endel erfaringer fra damp og damp produksjon.

- Du har nå vært på Wallboarden i en uke, hva er ditt foreløpige inntrykk av bedriften?

- Det ser greit ut, litt vanskelig å uttale seg etter bare en uke, men førsteinntrykket er bra. For meg er det mye nytt, det er mye jeg må sette meg inn i, men heldigvis har jeg gode læremestre. Jeg har blitt veldig godt mottatt på alle hold i bedriften, alle er positive og står på for at produksjonen skal gå mest mulig knirkefritt.

- Til slutt Frank, hva er det som opptar deg i fritiden?

- Jeg har ingen spesielle hobbies, men med hus og hage, familie og barn har en nok å henge fingrene i. Dersom jeg skal si at jeg har noen hobby må jeg innrømme at jeg er en datafreak, tilkoblet stormaskiner og sentrale enheter via eget modem. Ved PC'en kan jeg kose meg i timesvis dersom jeg kan sitte i ro og mak.

- Vi takker Frank for praten og ønsker han lykke til i sin nye jobb som driftsassistent på Wallboarden.

Hyttekjøp



Her har vi hytta i Fuglevika, koselig plass, ikke sant...?

Endelig ser det ut til at Wallboard Fagforening har fått tak i ei hytte ved sjøen som de fleste kan være fornøyd med. I over ett år har hyttekomiteen vært på utkikk etter en egna plass, ca 30 - 35 hytter har de hatt til vurdering og det har vært visninger på 8-10 stk, men beligenheten på disse har ikke vært tilfredsstillende.

Noe bedre enn den de fikk kjøpe i Fuglevika ved Ålo er vel ikke mulig å skaffe for den summen de hadde til rådighet. Hytta, med stort anneks, strøm, innlagt vann og kjørevei til døra, er helt topp, plassen kunne kanskje vært noe bedre, men burde tilfredsstille de fleste. hytta ligger ca 40-50 meter fra sjøen, med

stor brygge, to båtplasser og en liten sandstrand til de aller minste. Det er bra med både fisk og krabber rundt holmene. Vil du til Trysnes Marina er det bare en 20 minutters tid med båten. Dersom du foretrekker ferskvann er det kun to minutter til fint badevann med sandstrand til. Hytta

var kostbar, i prisen fikk vi også med en båt med påhengsmotor. Hyttekomiteen vil sørge for å kjøpe inn nye møbler, gardiner, TV, frys og diverse bestikk, så får vi se etter hvert hva som trengs på hytta. Nå får vi bare håpe at hytta blir populær og at medlemmene benytter seg av dette tilbudet, for ferien i år var det stor interesse for å låne hytta.

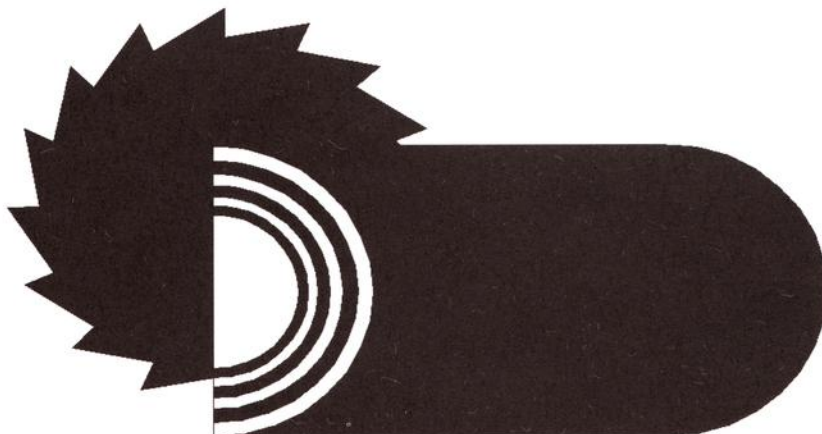

Rolf Urdal går av

I midten av mars hadde Rolf Urdal sin siste arbeidsdag i

sliperommet på tomte på Wallboarden. Rolf Urdal hadde da arbeidet her i over 37 år. Rolf er ekte venndøl, født på Samkom i 1930 som nummer åtte i en søskenflokk på tolv. Vi spør Rolf om hvordan det var å vokse opp i tredveårene.

- Det var fint og det var hardt. Vi måtte tidlig ta ansvar, vi var ikke gamle karene da vi måtte være med å hjelpe til med å skaffe mat og klær til den store barneflokk. Vi hadde ei ku som skulle melkes og gjetes, og vi leide flere åkerflekker på Omdal.

Der dyrket vi grønnsaker og poteter. Det skulle mye mat til for å mette den store barneflokk. Et år under krigen gikk det med over 76 tønner poteter, men det året hadde vi poteter morgen

middag og kveld. Jeg måtte tidlig ut i arbeidslivet, var bare 12- 13 år da jeg begynte på Frøysaa Gartneri på Strai, da var det en dag på skolen og en dag på jobb. Utenom dette hadde jeg mange strøjobber den første tiden, blant annet på Omdal Sag, anlegget på Steinsfossen og sjølivet har jeg også prøvd.

- Som vi ser har du en allsidig bakgrunn fra yrkeslivet, når begynte du på Wallboarden?

- Jeg begynte på anlegget til presse to som Kårigstad hadde i midten av femtitallet. Da vi var ferdige med anlegget fikk jeg jobb på tømmer tomte her. Det var tungt og mye slit den gangen, det var mest bare akkordarbeid det gikk på og tømmer tomte var den best betalte plassen på Wallboarden, Ettersom jeg husker lå vi på rundt fem kroner timen og det var mye den gang. Dengang var vi 22-

23 mann på tømmertomte, i dag er vi seks. Det har vært en stor utvikling med lastemaskiner, Swetruck ol, men det har vært en grei arbeidsplass. De siste årene har det blitt mye stress, så det skal bli godt å få slutte.

- Rolf har alltid bodd på Grovane, da han skulle finne en å dele livet med gikk han bare over veien til nabohuset, Ester Verås ble hans fru, men hva er det som opptar Rolf i fritiden?

- Vi har fått fire barn og disse har igjen skaffet oss noen barnebarn. Som pensjonist blir

det vel til at jeg må hjelpe barna litt, i tillegg til dette hogger Reidar, min yngste bror, og jeg litt ved til husbruk. Dette er fin avkobling og en fin måte å holde seg litt i form på. Min store hobby gjennom alle år har alltid vært skyting, de senere år har det blitt mest på det administrative plan, men bare det å være i miljøet er spennende og morsomt.

- Red. vil med dette takke Rolf for praten, vi håper han beholder sitt gode humør og fortsatt holder seg i god form slik at han får mange lykkelige år som pensjonist.

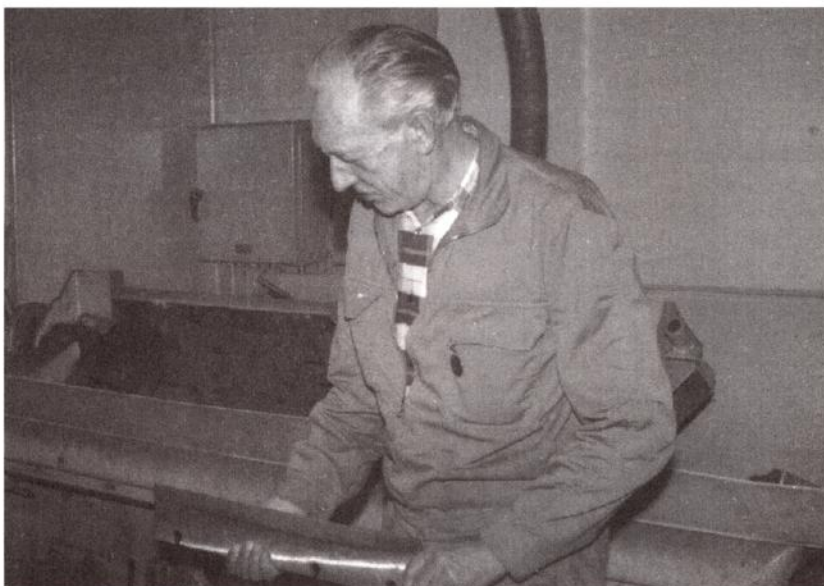

Rolf Urdal slik vi husker ham på Wallboarden, før han sluttet hos oss den 17.03.1995

**God Sommer
fra
redaksjonen !**